

セーフトルクオフ (STO)

STO

STO有効の場合、インバータからモータに流す電流を切断する(IGBTがOFF)

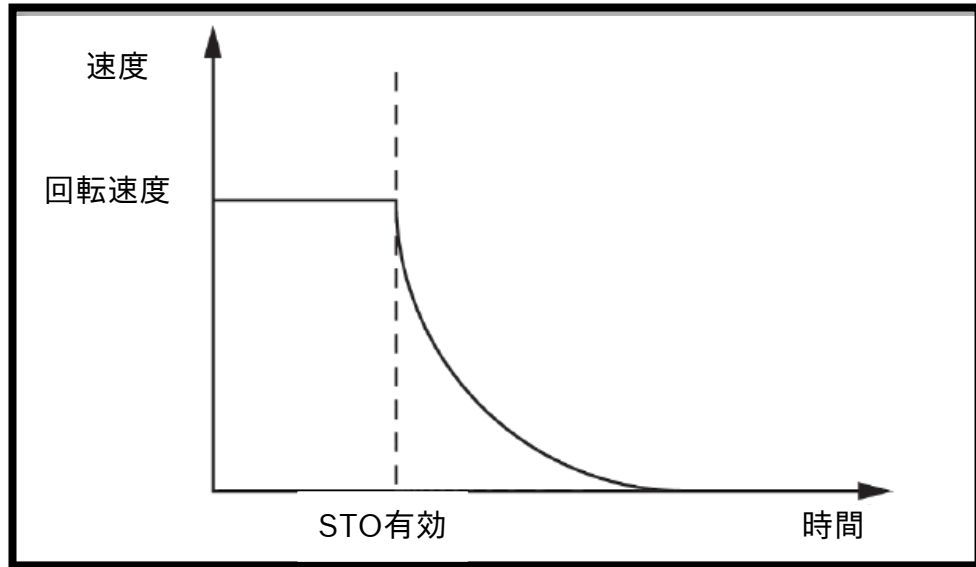

STOコネクタ

コネクタ

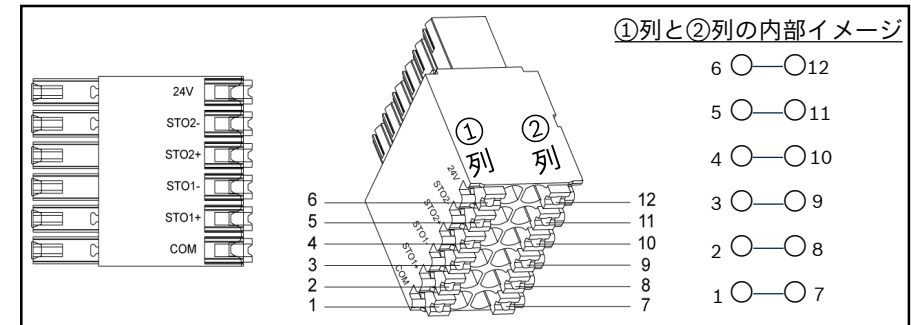

ピン番号	信号名称	機能
1/7	COM	コモン
2/8	STO1+	入力 チャンネル1
3/9	STO1-	チャンネル1 マイナス端子
4/10	STO2+	入力 チャンネル2
5/11	STO2-	チャンネル2 マイナス端子

セーフトルクオフ(STO)_配線

モード1

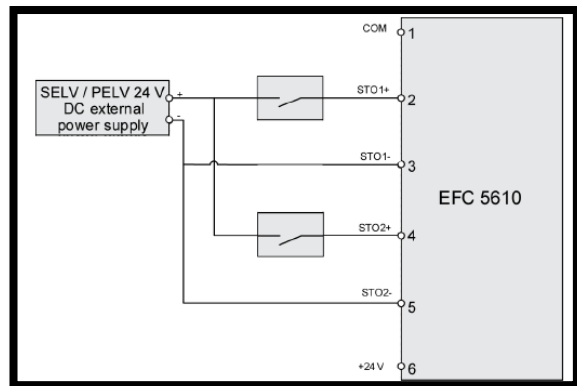

モード3

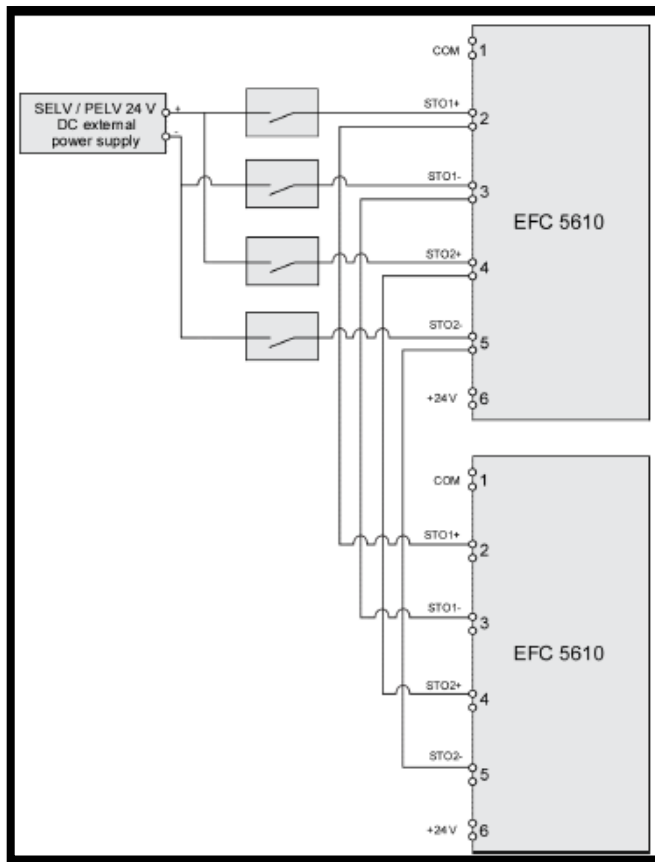

モード4

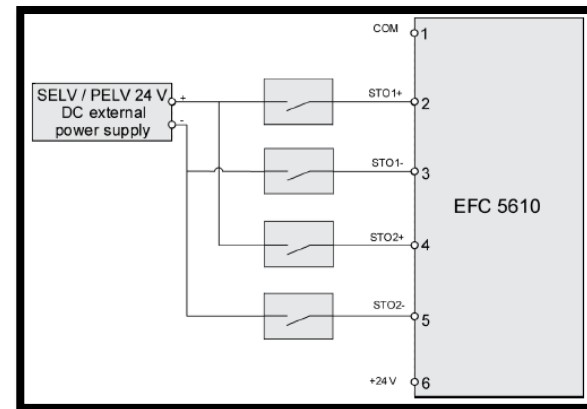

モード2

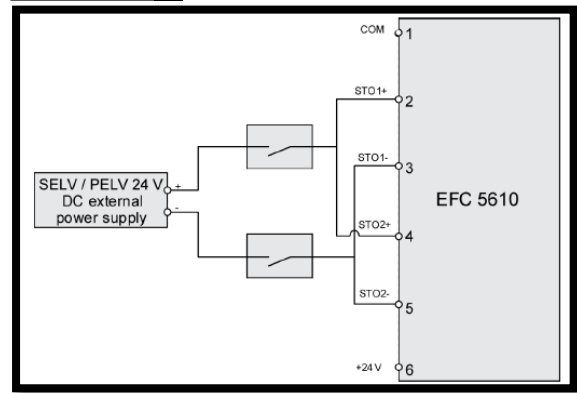

STO無効(出荷状態)

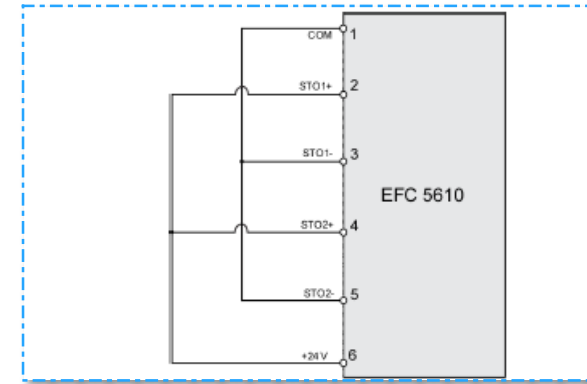

☞ パラメータ設定できない

任意のチャンネルを切断される場合、STO機能が有効になる